

ПАЛЬЦЫ УСТАНОВОЧНЫЕ С УПОРОМ

Конструкция  
Fixing bolts with stop.  
Design

ГОСТ  
16898—71

Дата введения 01.07.72

1. Конструкция и размеры пальцев должны соответствовать указанным на чертеже и в таблице.

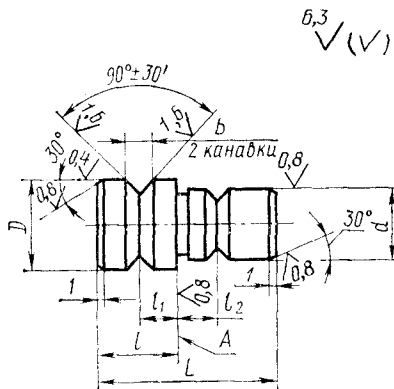

Издание официальное



Настоящий стандарт не может быть полностью или частично воспроизведен, тиражирован и распространен без разрешения Госстандарта СССР

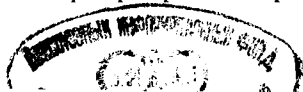

## Размеры мм

Обозначения пальцев	Применяемость	$D$ g6	$L$	$d$ g6	$b$	$l$	$l_1$	$l_2$	Масса, кг $\approx$
7030-2501		10	22	8	4	12	6	5	0.007
7030-2502		12	28	10		16	8	6	0.020
7030-2503		16	40	12	5	24	12	8	0.040
7030-2504		20	45	16				6	10

Пример условного обозначения пальца размером  $D=10$  мм:

*Палец 7030-2501 ГОСТ 16898—71*

**(Измененная редакция, Изм. № 1, 2).**

2. Материал — сталь марки У7А по ГОСТ 1435—90.

Допускается замена на сталь других марок с механическими свойствами не ниже, чем у стали марки У7А.

3. Твердость — 51,5...56,0 HRC<sub>с</sub>.

4. Покрытие — Хим. Окс. прм (обозначение покрытия — по ГОСТ 9.306—85). По соглашению сторон допускается применение других видов защитных покрытий.

5. Неуказанные предельные отклонения размеров: H14, h14,  $\pm \frac{t_2}{2}$ .

6. Допуск радиального биения поверхности  $D$  относительно оси поверхности  $d$  — 0,02 мм.

**5, 6. (Измененная редакция, Изм. № 2).**

7. Допуск перпендикулярности опорной поверхности  $A$  относительно оси поверхности  $d$  — 0,01 мм на длине 100 мм.

8. Маркировать обозначение пальца и обозначение стандарта. Допускается маркировку пальцев одного типоразмера наносить на тару или упаковку.

**(Измененная редакция, Изм. № 2).**

## ИНФОРМАЦИОННЫЕ ДАННЫЕ

**1. РАЗРАБОТАН И ВНЕСЕН** Министерством станкостроительной и инструментальной промышленности СССР

### РАЗРАБОТЧИКИ

В. В. Андреев, Н. Н. Герасимов, Л. А. Гуслинская, В. Г. Карасева, Г. А. Монахов, В. А. Петрова, В. Д. Поляков, А. З. Старосельский (руководитель темы), Т. А. Шестакова

**2. УТВЕРЖДЕН И ВВЕДЕН В ДЕЙСТВИЕ** Постановлением Комитета по стандартам мер и измерительных приборов при Совете Министров СССР от 13.04.71 № 729

**3. Срок проверки** 1995 г., периодичность проверки — 5 лет

**4. Взамен** МН 3243—62

**5. ССЫЛОЧНЫЕ НОРМАТИВНО-ТЕХНИЧЕСКИЕ ДОКУМЕНТЫ**

Обозначение НТД, на который дана ссылка	Номер пункта
ГОСТ 9.306—85	4
ГОСТ 1435—90	2

**6. ПЕРЕИЗДАНИЕ** (май 1991 г.) **С ИЗМЕНЕНИЯМИ** 1, 2, утвержденными в июне 1980 г., мае 1989 г. (ИУС 9—80, 8—89)

**7. Ограничение срока действия снято** (Постановление Госстандарта СССР от 11.05.89 № 1207)