

## ШАЙБЫ ПОДВЕСНЫЕ

## Конструкция и размеры

Suspended washers.  
Construction and dimensionsГОСТ  
4090-69\*Взамен  
ГОСТ 4890-57

Постановлением Комитета стандартов, мер и измерительных приборов при Совете Министров СССР от 13 июня 1969 г. № 680 срок введения установлен с 01.07.70

Проверен в 1980 г. Срок действия продлен

до 01.01.90

Несоблюдение стандарта преследуется по закону

Настоящий стандарт распространяется на подвесные шайбы, предназначенные для станочных приспособлений.

1. Конструкция и размеры шайб должны соответствовать указанным на чертеже и в таблице.

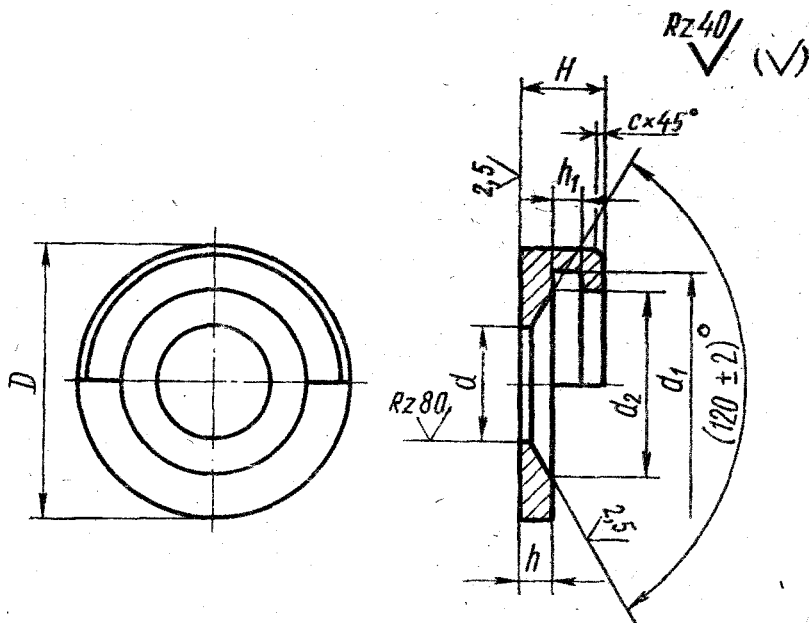

Издание официальное

Перепечатка воспрещена

\* Переиздание (сентябрь 1985 г.) с Изменением № 1, утвержденным в июне 1980 г. (ИУС № 9 1980 г.)

## Размеры в мм

Обозначение шайбы	Применяемость	Под стержень диаметром	D	H	d	d <sub>1</sub>	d <sub>s</sub>	h	h <sub>1</sub>	c	Масса, кг ≈
7019-0601		6	19	6	6,6	15	12,0	2,5	2,0	0,6	0,005
7019-0602		8	22	7	9,0	18	14,5	3,0	2,5		0,009
7019-0603		10	25	8	11,0	21	17,0		3,0	1,0	0,012
7019-0604		12	34	11	13,0	28	22,0	4,0	4,5		0,032
7019-0605		16	40	12	17,0	34	28,0	4,5			0,045
7019-0606		20	48	14	22,0	40	32,0	6,0	5,0	1,6	0,085
7019-0607		24	53	16	26,0	45	36,0	7,0	6,0		0,116
7019-0608		30	65	18	33,0	56	48,0	8,0		2,0	0,183
7019-0609		36	78	22	39,0	67	56,0	10,0	8,0		0,334

Пример условного обозначения подвесной шайбы под стержень диаметром 6 мм:  
Шайба 7019-0601 ГОСТ 4090—69  
(Измененная редакция, Изм. № 1).

2. Материал — сталь марки 45 по ГОСТ 1050—74. Допускается замена на сталь других марок с механическими свойствами не ниже, чем у стали марки 45.

3. Твердость — 41,5 ... 46,5 HRC<sub>с</sub>.

4. Неуказанные предельные отклонения размеров: отверстий — H14; валов — h14, остальных —  $\pm \frac{IT14}{2}$ .

(Измененная редакция, Изм. № 1).

5. (Отменен, Изм. № 1).

6. Покрытие — Хим. Окс. прм (обозначение покрытия — по ГОСТ 9.073—77). По соглашению с потребителем допускается применение других видов защитных покрытий.

7. Маркировать: наименование изделия, его обозначение, обозначение настоящего стандарта и товарный знак предприятия-изготовителя. Маркировку нанести на тару или упаковку для партии шайб одного типоразмера.

**ПРИЛОЖЕНИЕ**  
Справочное

**ПРИМЕР ПРИМЕНЕНИЯ ПОДВЕСНЫХ ШАЙБ**

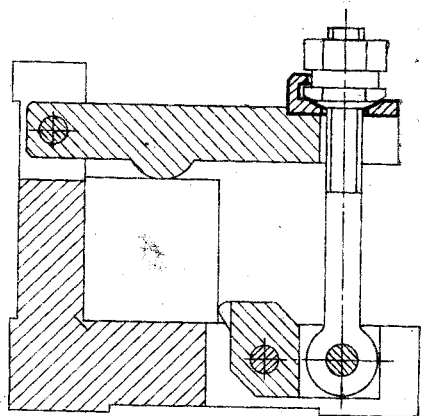

Изменение № 2 ГОСТ 4090—69 Шайбы подвесные. Конструкция и размеры

Утверждено и введено в действие Постановлением Государственного комитета СССР по стандартам от 20.04.89 № 1025

Дата введения 01.01.90

Наименование стандарта. Исключить слова: «и размеры», «and dimensions».

Пункт 1. Чертеж. Заменить параметры шероховатости:  $Rz\ 40$  на  $Ra\ 6,3$ ;  $Ra\ 2,5$ ; на  $Ra\ 1,6$ ;  $Rz\ 80$  на  $Ra\ 12,5$ .

(Продолжение см. с. 104)

---

Пункт 2. Заменить ссылку: ГОСТ 1050—74 на ГОСТ 1050—88.

Пункт 4. Заменить слова: «отверстий — H14, валов — h14, остальных —  $\pm \frac{IT14}{2}$ » на «H14, h14,  $\pm \frac{t_2}{2}$ ».

Пункт 6. Заменить ссылку: ГОСТ 9.073—77 на ГОСТ 9.306—85.

Стандарт дополнить пунктом — 8: «8. Пример применения подвесных шайб указан в приложении».

(ИУС № 7 1989 г.)

---